

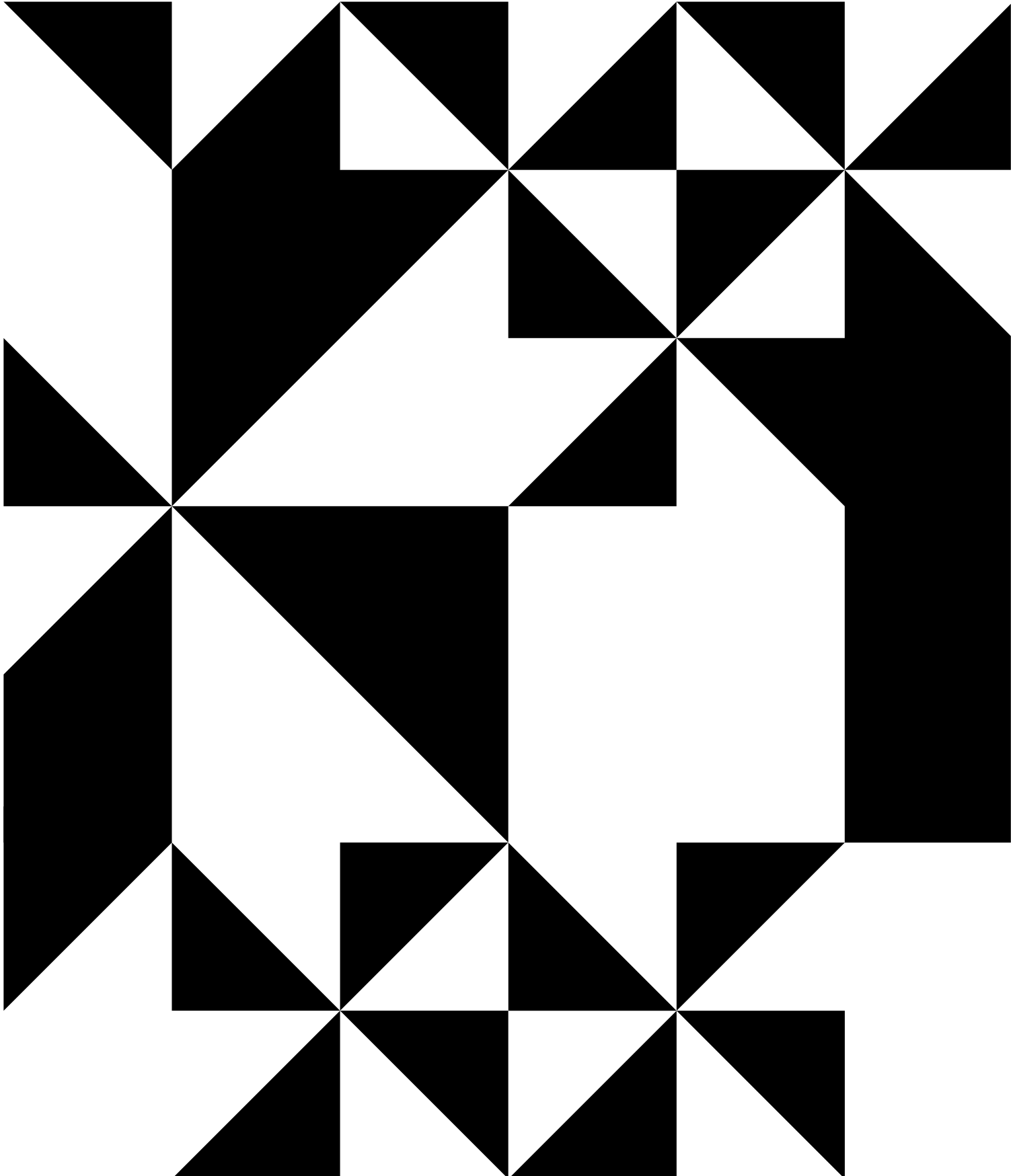

RUA DO PINHEIRO, APARTADO 2032  
4431-601 OLIVEIRA DO DOURO  
VILA NOVA DE GAIA, PORTUGAL

00351 223 741 030  
DESIGN@IETADESIGN.PT  
WWW.IETADESIGN.PT



# QUADRA F1



(PT)

Quadra evidencia-se pelos quatro planos que a envolve, constituindo a pele do objeto. A estrutura assume importância pelo pormenor evidenciado pelo afastamento e interseção dos planos. Formalmente o objeto aposta na simplicidade e ao mesmo tempo na plasticidade do material da pele.

(FR)

Quadra se révèle par les quatre plans qui constituent la peau de l'objet. La structure est mise en évidence grâce au détail de l'éloignement et de l'intersection des plans. Formellement, l'objet mise sur la simplicité, mais aussi sur la plasticité du matériau de la peau.

(EN)

Quadra stands out for its four surrounding planes, which create the skin of the object. The structure becomes relevant for the detail highlighted by the distance and intersection of the planes. Formally the object bets on simplicity, while also on the plasticity of the skin material.

(ES)

Quadra destaca por sus cuatro planos, formando la piel del objeto. La estructura asume importancia por el detalle revelado por el alejamiento y la intersección de los planos. Formalmente el objeto apuesta por la simplicidad y al mismo tiempo por la plasticidad del material de la piel.



# QUADRA F1

IDMU00061  
1200x800x1200mm

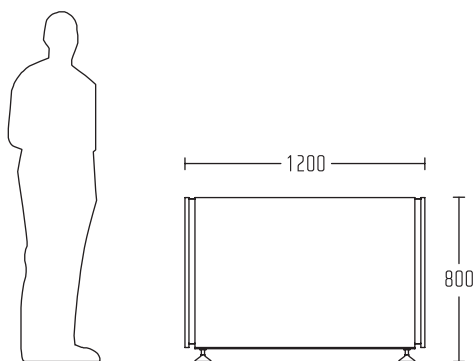

[PT]  
Floreira.

#### MATERIAIS E ACABAMENTOS

Aço galvanizado a quente.  
Pintura electrostática poliéster.  
Contraplacado marítimo C3.  
Verniz aquoso.

#### INCLUI

Balde interior galvanizado.  
Pés niveladores incorporados.

[EN]  
Planter.

#### MATERIALS AND FINISHES

Hot-dip galvanized steel.  
Electrostatic polyester paint.  
Maritime plywood C3.  
Water-based varnish.

#### INCLUDES

Inner galvanized bucket.  
Built-in levelling feet.

[FR]  
Jardinière.

#### MATÉRIAUX ET FINITIONS

Acier galvanisé à chaud.  
Peinture électrostatique polyester.  
Contreplaqué marine C3.  
Vernis aqueux.

#### COMPREND

Seau intérieur en galvanisé.  
Pieds réglables compris.

[ES]  
Jardinera.

#### MATERIALES Y ACABADOS

Acero galvanizado en caliente.  
Pintura electrostática poliéster.  
Contrachapado marítimo C3.  
Barniz acuoso.

#### INCLUYE

Cubo interior galvanizado.  
Patatas niveladoras incorporadas.

#### VERSÕES / VERSIONS / VERSIONS / VERSIONES

QUADRA F1.1  
IDMU00207  
1200x450x1200mm

QUADRA F1.2  
IDMU00060  
900x580x900mm

QUADRA F1.3  
IDMU00209  
1200x450x600mm

Todos os produtos apresentados estão protegidos por direitos de autor e/ou desenhos ou modelos registados. ©IETA, 2006 Porto. Ieta Design todos os direitos reservados.

All products displayed are protected by copyright and / or registered models and design. ©IETA, 2006 Porto. Ieta Design all rights reserved.

Tous les produits présentés sont protégés par le droit d'auteur et / ou par des dessins ou modèles déposés. ©IETA, 2006 Porto. Ieta Design Tous droits réservés.

Todos los productos presentados están protegidos por derechos de autor así como los diseños o modelos registrados. ©IETA, 2006 Porto. Ieta Design todos los derechos reservados.

Reservamos o direito de modificar, sem aviso prévio, as características do produto.

We reserve ourselves the right to change, without notice, any product features.

Nous nous réservons le droit de modifier, sans préavis, les caractéristiques des produits.

Nos reservamos el derecho de cambiar en cualquier momento las características del producto.